

Machinage et perçage dessus et fond  
 Drilling specifications top and bottom

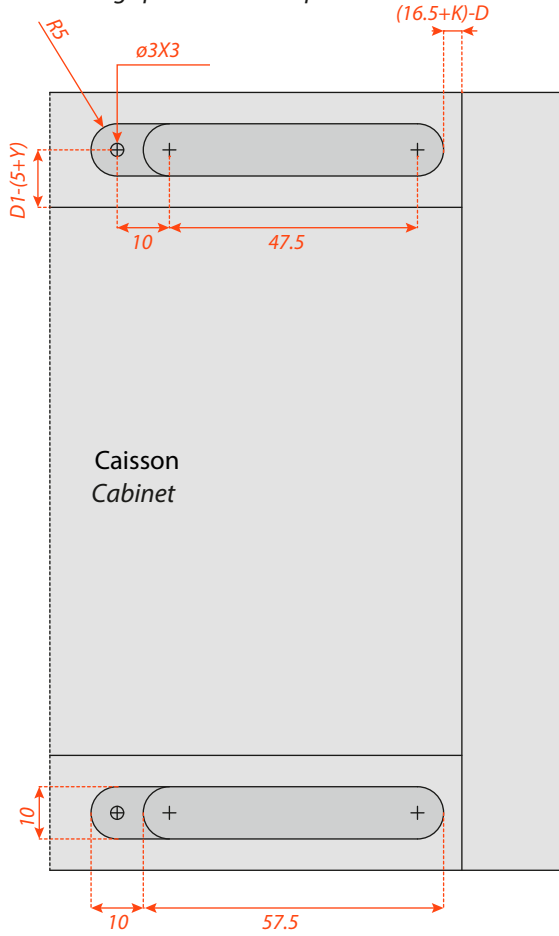

Perçage de la porte  
 Door drilling.

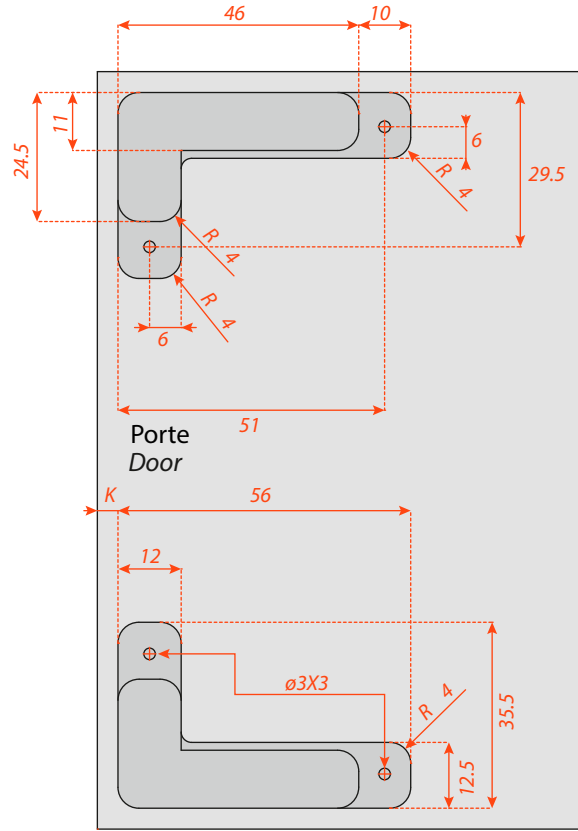

Légende

Legend

- D= Recouvrement du côté / Side overlay
- D1= Recouvrement du dessus / Top overlay
- K= Distance de perçage / Drilling distance
- J= Écart / Reveal
- Y= Distance minimum / Minimum distance

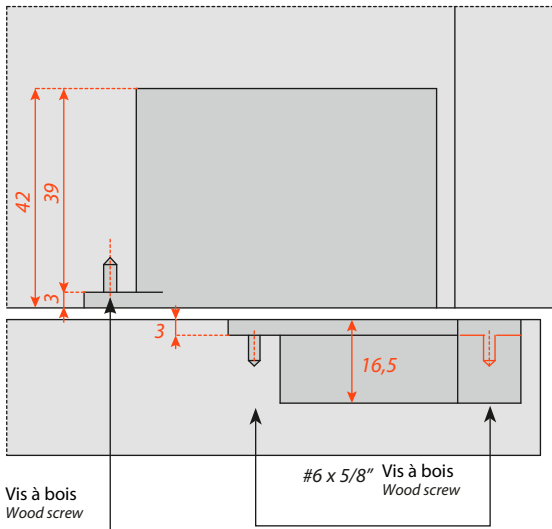

Le préperçage est fait avec un foret de 2mm

Note: Pre-drill holes with ø2mm drill bit.